

## I. Prisme droit

### 1. Exemples

Les 7 solides ci-dessous représente des prismes droits en perspective cavalière.

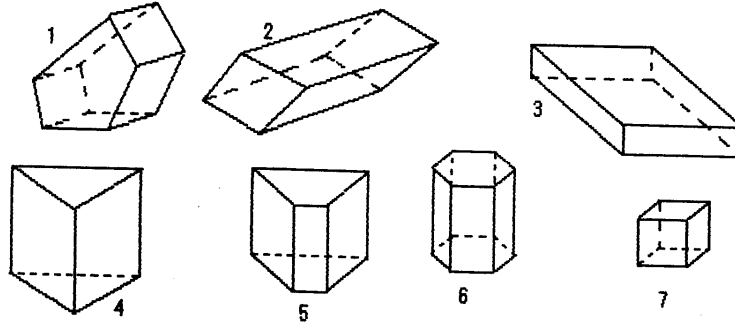

### Perspective cavalière

Pour dessiner un solide en perspective cavalière, on respecte les conventions suivantes :

Des droites **parallèles** dans l'espace sont **parallèles** sur le dessin.

Les arêtes cachées sont dessinées en pointillés.

**Les faces avant et arrière** (situées dans le même plan de la feuille) sont en **vraie grandeur**

### 2. Définition d'un prisme droit

Voici un prisme droit représenté *en perspective cavalière* :

**Un prisme droit est un solide tel que :**

- **Les deux bases sont parallèles**
- **Les faces latérales sont toujours des rectangles**

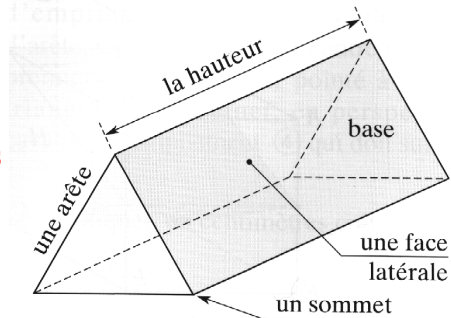

### 3. Développement d'un prisme droit

Voici un patron de ce prisme droit:

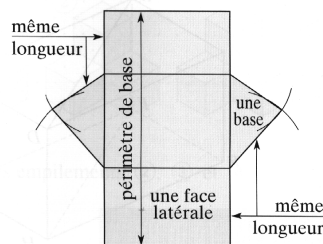

Ce patron est constitué de :

- trois rectangles (les faces latérales) ;
- deux triangles superposables (les bases).